

Gesundes Raumklima im Büro



Die Hamburg Tourismus GmbH ist für die touristische Vermarktung der Stadt Hamburg verantwortlich. Im unternehmens-eigenen Sales & Service Center unterstützen 50 Mitarbeiterinnen und Mitarbeiter die Kunden in der Planung ihrer Hamburg-Reise.

Das Gros der Kunden wird dabei telefonisch beraten. Hohe Gesprächsqualität und daraus resultierende optimale Kundenzufriedenheit sind das erklärte Ziel. Um für die Mitarbeiter optimale klimatische Arbeitsbedingungen zu schaffen, ist seit 2007 eine Direkt-Raumluftbefeuchtung im Sales & Service Center installiert. „Auslöser waren Klagen der Mitarbeiter über zu trockene Luft“, erinnert sich die Mitarbeiterin Karen Anderßen.



Karen Anderßen fühlt sich mit der Luftbefeuchtung sehr wohl

Zu trockene Luft

Eine relative Luftfeuchte zwischen 40 Prozent und 60 Prozent wird für Büroräume als Komfortbereich empfohlen. Heiserkeit, Stimm-/Schluckbeschwerden, Augenbrennen, trockene Haut und eine höhere Infektionsanfälligkeit der oberen Atemwege sind häufig Folgen zu geringer Luftfeuchte. Für die Gesunderhaltung und das Wohlbefinden

aller Mitarbeiter hat sich die Hamburg Tourismus GmbH entschieden, ganzjährig optimale Luftfeuchte-Werte zu sichern. Erreicht wird dies durch ein neues Komplettsystem, das für geräuschsensible Arbeitsplätze mit geringer Raumgröße entwickelt wurde: NanoFog Luftbefeuchter tragen einen kaum sichtbaren, feinen Sprühnebel direkt in das Büro. Das dafür benötigte Wasser wird über ein platzsparend in der Küche installiertes Kompaktmodul hygienisch aufbereitet. Niedrige Investitions- und Betriebskosten sind auf das geringe Raumvolumen abgestimmt.



DRAABE NanoFog

Keine Beschwerden mehr

Cevriye Kavlak, Leiterin des Sales und Service Centers, ist von den Vorteilen des neuen Luftbefeuchtungssystems überzeugt: „Im Winter ist die Luft jetzt angenehm frisch und im Sommer gibt es sogar einen zusätzlichen Kühleffekt.

Das Wichtigste: Meine Kolleginnen und Kollegen fühlen sich rundum wohl, Beschwerden über zu trockene Luft gibt es keine mehr.“



Sales & Service Center

Prinzipschema DRAABE Komplettsystem DuoPur:

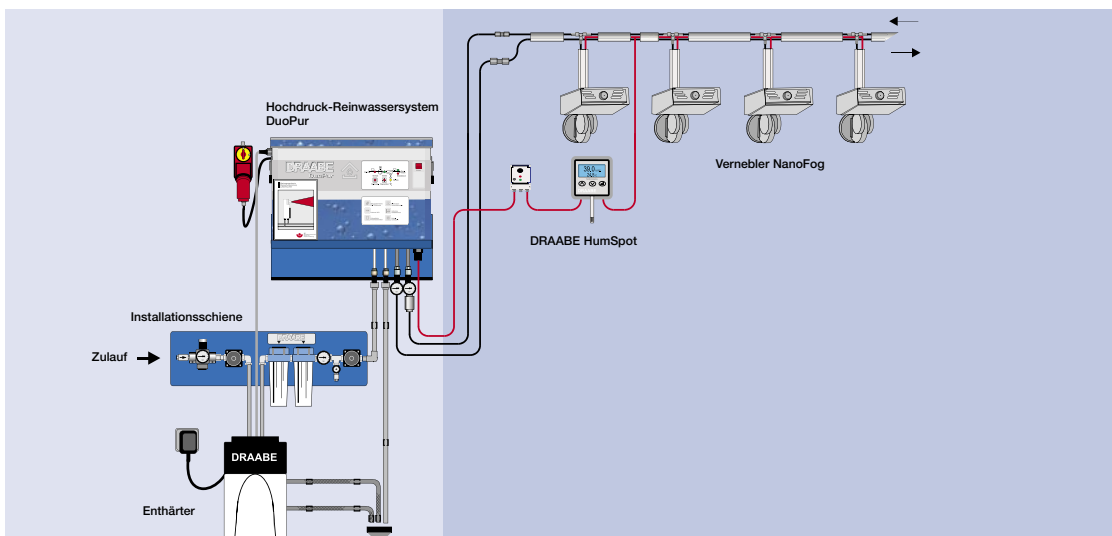

Reinwasser-/Hochdruckanlage:

1 DRAABE Hochdruck-Reinwassersystem DuoPur (2-in-1-System)

Luftbefeuchtungs-System:

Hochdruck

3 Vernebler Typ NanoFog (3 kg/h)

Büro „Sales & Service Center“:

Anzahl: 1

Größe: 500 m²

Höhe: 3 m

Feuchtebedarf:

50-55% relative Luftfeuchte

Inbetriebnahme:

Juni 2007

Nutzen optimaler Luftfeuchte:

- geringerer Krankenstand durch gesunderhaltendes Raumklima
- mehr Leistungsfähigkeit durch höheres Komfortempfinden
- weniger Stimmbelastungen (z.B. Heiserkeit)
- geringere Staubbelastung in Büros und Arbeitsräumen

Vorteile DRAABE Komplettsystem DuoPur:

- wirtschaftliche Hochdruck-Luftbefeuchtung
- Full-Service-Miete für das Komplettsystem
- geringe Installationskosten
- lebenslange Garantie
- 100% Hygiene
- problemlos erweiterbar